

## 中光度白色(LED)航空障害灯システム FX-7SC-20K MEDIUM INTENSITY OBSTRUCTION LIGHTING SYSTEM

国土交通省 航空局 承認番号 照第378号

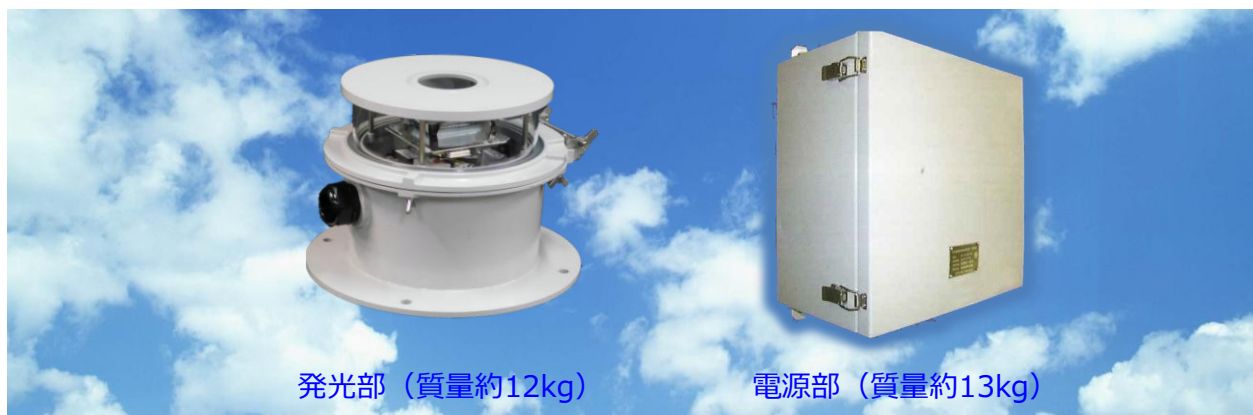

地表又は水面からの高さが、60mを超え、150m未満の風力発電設備、煙突、鉄塔、送電鉄塔、電波鉄塔などは、航空機に対する昼間障害標識とするため、赤と白に塗装することが、航空法により義務づけられております。(ビルは除外)

昼夜発光する中光度白色航空障害灯を設置することで、赤と白の塗装は、省略することができ、建造物の色は多種多様に選定できます。

### 長寿命化

LED化により、光源寿命は約10年と長くなりました。(昼間/夜間モードの点灯比率により変動します。)

### 軽量化

電源部の質量は小型化したことで従来のキセノン光源型の約23kgから約10kgの軽量化が図れました。

### ワイド入力電源対応

自動でAC100V～AC230Vの電源範囲に対応します。(切替操作は不要)

### 簡単な設置・運用

発光部に周辺照度検出器・同期装置を内蔵し、また電源部に管制機能を内蔵しているため、発光部・電源部を組み合わせるだけで運用を開始できます。

### 優れたメンテナンス性

LEDユニットを交換できる構造としており、小型軽量となっています。また、専用工具不要で交換ができる構造になっています。

### 省電力化

LED化により、従来のキセノン光源型から消費電力を大幅に削減しました。

### 電源部小型化

電源部の奥行は従来のキセノン光源型の250mmから180mmに短縮しました。

### 閃光同期が簡単

当社の中光度白色航空障害灯(LED)は全機、同期装置(ワイヤレスシンクロユニット)を内蔵しているため、自動で閃光は同期します。

### 1セットの構成 (標準)

発光部	(全周型360°)	1台
電源部	(管制機能内蔵)	1面
付属電線	(発光部-電源部間の接続用)	1式



## 中光度白色(LED)航空障害灯システム FX-7SC-20K MEDIUM INTENSITY OBSTRUCTION LIGHTING SYSTEM

国土交通省 航空局 承認番号 照第378号

### 中光度白色航空障害灯システム設置例

#### 航空障害灯1灯のシステム例

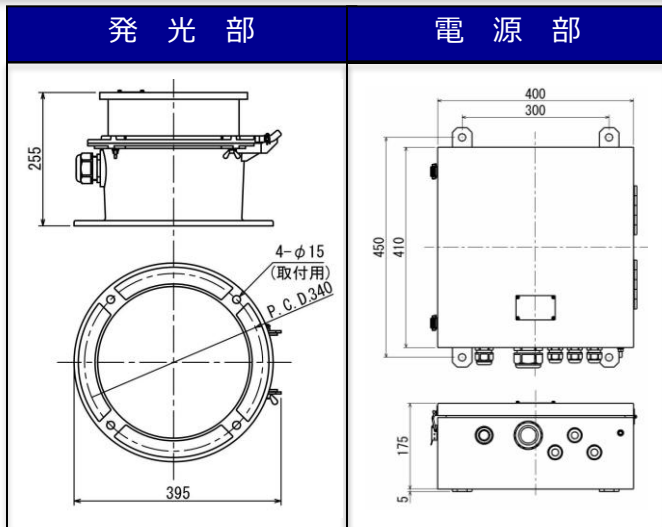
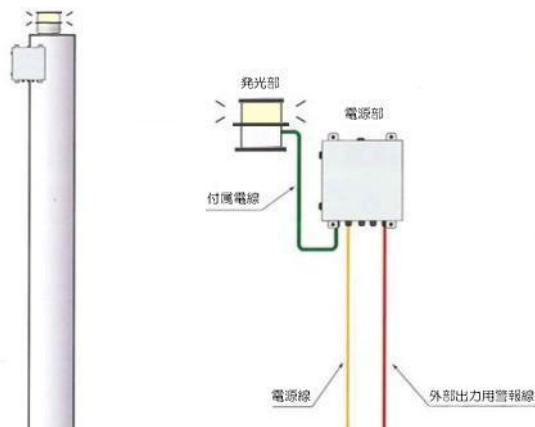

#### ■オプション機器

**遮光板**：下方へ出る不要な光を遮り、地上でのグレア（まぶしさ）を低減します。設置の際はご相談ください。

**警報表示盤**：電源部からの警報信号を受けて状態や警報内容を表示することができます。

名称	数量	備考
中光度白色航空障害灯	1組	発光部 + 電源部
付属電線 (12m) ※1	2本	発光部-電源部接続用
電源線	5.5sq※2-3芯	
外部警報線	2sq※2-2芯	

※1：航空局仕様書で「最大12mまで離して使用できるものであること」と規定されています。

※2：電源サイズは参考値です。

項目	仕様 / 性能
定格電圧	AC100V~230V 50/60Hz
消費電力 (平均値)	昼間モード：70W 夜間モード：20W
入力最大電力	約380VA (AC100V時/AC200V時)
光源	高輝度白色LED 設計寿命 40,000時間 光源交換周期 約10年(目安) ※昼夜比により変動します。 ※交換範囲：LEDユニットの交換
材質	発光部：アルミニウム合金、他 電源部：ステンレス鋼板 (SUS304)
耐風圧	風速90m/秒
防水性能	IP-X5 (旧防噴流形)
使用温度範囲	-30℃ ~ +45℃
絶縁耐圧	AC1500V 1分間
絶縁抵抗	500Vメガー 30MΩ以上
表示	積算時計、動作モード、警報表示
出力	故障信号用無電圧接点
運用モード	発光：1.5秒毎 単閃光 強制昼間：照度切替故障時 手動によるモード切替：昼夜切替 同期異常：各閃光装置2~3秒間隔での発光 寿命：昼夜信号に関わらず、強制的に発光を停止
インターロック	発光部を開いた時は電源遮断
光度調整	周辺照度受光部により、昼夜2段切替
許容幹線距離	管制器~電源装置：最大750m (航空局仕様書で「最大750mまで離して使用できるものであること」と規定されています。) 電源装置~発光部：最大12m (航空局仕様書で「最大12mまで離して使用できるものであること」と規定されています。)

**グレア検討用の角膜照度計算資料を無償にてご提供しますので、弊社までご相談ください。**

記載内容は 2026 年 7 月 1 日現在のものです。



日本光機工業株式会社

NIPPON KOKI KOGYO CO., LTD.

ISO9001 認証取得

ISO14001 認証取得